

RoHS

D款, 反向10.0四脚, DIP-*6.20 防水

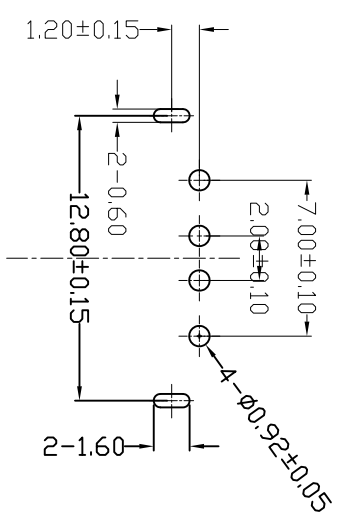
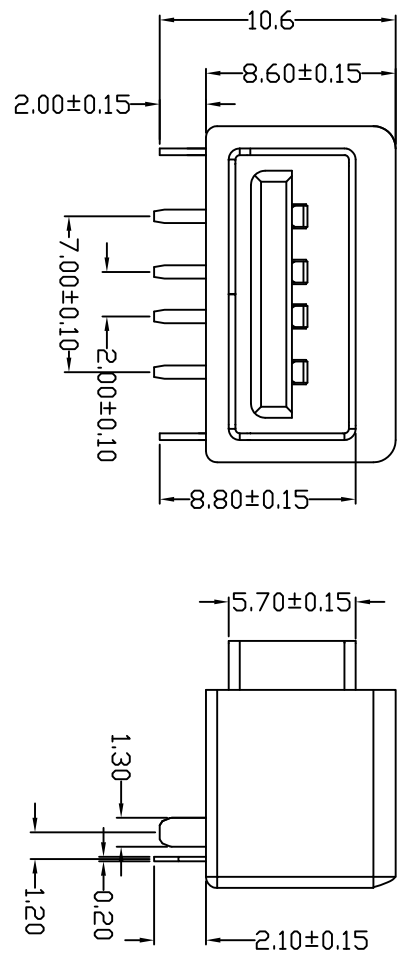
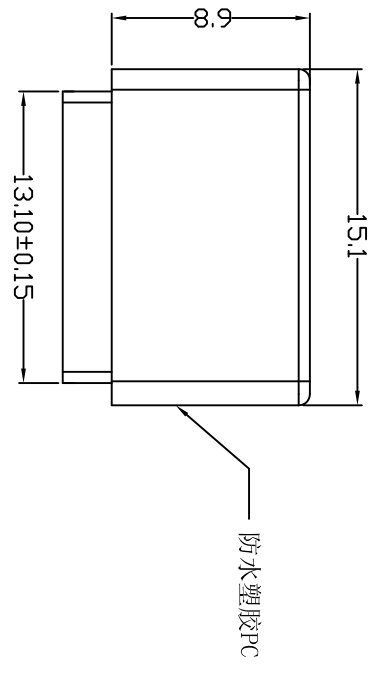

FRONT EDGE OF CONNECTOR
PCB LAYOUT (T=1.60mm)

- NOTES:
- HOUSING: PBT white, UL94V-0.
 - TERMINAL: Copper alloy.
 - SHELL: Copper alloy.
- SPECIFICATION:
- ELECTRICAL CHARACTERISTIC:
CONTACT RESISTANCE: 30mΩMAX
DIELECTRIC WITHSTANDING VOLTAGE: 500V AC FOR 1MIN
INSULATION RESISTANCE: 1000MΩ MIN
 - MECHANICAL CHARACTERISTIC:
INSERTION FORCE: (3.57KGF) MAX
EXTRACTION FORCE: (0.30KGF)MIN
DURABILITY: 1500 CYCLES MIN
3000 CYCLES EXTRACTION FORCE:3--35N
 - ENVIRONMENTAL:
OPERATING TEMPERATURE: -55°C+85°C
 - Contact finish:
01: Selective Gold Flash
02: Selective Gold 3U"
03: Selective Gold 5U"
04: Selective Gold 15U"
05: Selective Gold 30U"

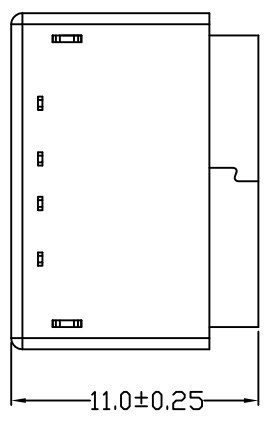

产品图
PRODUCT CHART DWG

公差一览表

TOLERANCE UNLESS OTHERWISE	公差
X	±5°
X	±0.25
X	±0.20
XX	±0.15
XXX	±0.10

深圳市精拓金电子有限公司
Shenzhen Jing Tuo Jin Electronics Co., Ltd.

单位	MM	制图	许榕强	制图料号	911-272B1016D10201
比例	1:1	审核	郭治富	产品名称	防水四脚
日期	2016-09-09	核准	黄国荣	产品编号	911-272B1016D10201
DATE		APRD		角法	AD

1
2
3
4
5
6
7
8
9
10

1
2
3
4
5
6
7
8
9
10

由 Autodesk 教育版产品制作

1
2
3
4
5
6
7
8
9
10

1
2
3
4
5
6
7
8
9
10

1
2
3
4
5
6
7
8
9
10

1
2
3
4
5
6
7
8
9
10

MAPX	MODIFICATION	DRW	DATE

材质：硅胶

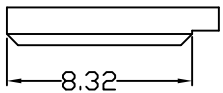
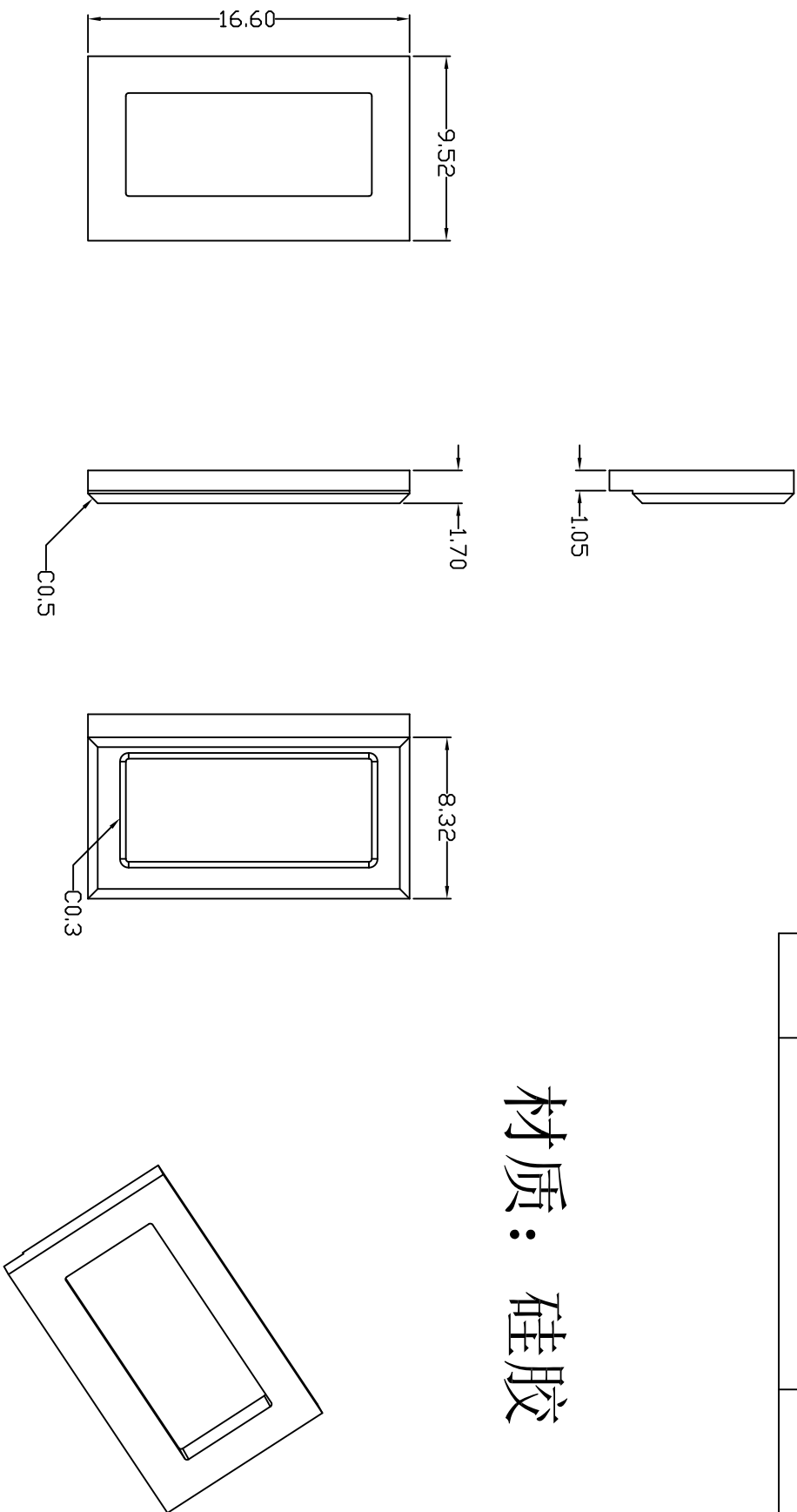

产品图
PRODUCT CHART DWG

公差一覽表

TOLERANCE UNLESS OTHERWISE

X	±0.25	X	±5°
X	±0.20	X	±2°
XX	±0.15	XX	±1°
XXX	±0.10	XXX	±0.5°

深圳市精拓金电子有限公司
Shenzhen Jing Tuo Jin Electronics Co., Ltd.

单位 MM 制图 许榕强
比例 1:1 审核 郭治富
日期 2016-09-09 核准 黄国荣

制图料号 911-272B1016D10201
产品名称 硅胶垫片
物料号 911-272B1016D10201

角法 版本 AD
VER

1
2
3
4
5
6
7
8
9
10

由 Autodesk 教育版产品制作

1
2
3
4
5
6
7
8
9
10

1
2
3
4
5
6
7
8
9
10

1
2
3
4
5
6
7
8
9
10

1
2
3
4
5
6
7
8
9
10